

SERIE MS

Modulare Heißeimpistolen

Die neue Serie MS von Valco Melton bietet für eine optimale Gleichmäßigkeit und Qualität eine präzise und flexible Steuerung für eine Vielzahl von Auftrags-Anwendungen. Die MS-Serie verfügt über eine Industriestandard-kompatible Plattform, leicht zugängliche Heizelemente und RTDs sowie Flüssigkeitsanschluss an mehreren Stellen. Alle MS-Pistolenverteiler verfügen über hochwertige Komponenten und Universal-Halterungen für eine einfache Installation in jede Anlage. Die MS-Serie ist sowohl als Standard sowie auch mit wassergeschützten Anschlusskabeln erhältlich und anpassbar an jede Inline-Filtereinheit. Die MS-Serie verfügt für mehr Flexibilität und schnellere Lieferzeiten außerdem über ein exklusives und einzigartiges Design als Einzel- und Mehrfach-Modul.

Highlights:

- 100% kompatibel mit anderen Branchenstandard-Ersatzteilen
- Verbesserung des Produktionsniveaus durch hohe Leistung
- Anpassbar an Ihre Arbeitsanforderungen
- Robustes Design
- Hergestellt und qualitätsgeprüft auf Zuverlässigkeit und exakte Klebstoff-Positionierung
- Wählen Sie aus der branchengrößten Vielfalt an kompatiblen Modulen und Düsen für genau Ihre Bedürfnisse.
- CE-zertifiziert

Exklusives und einzigartiges Profil als Einzel- und Mehrfach-Modul.

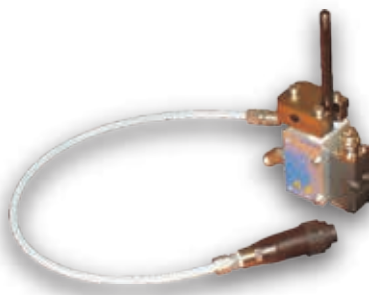

Optionales altes Format

Pneumatisches und mechanisches Öffnungs- und Schließsystem

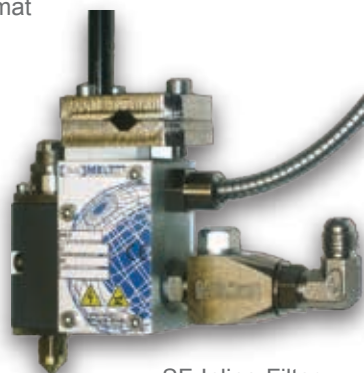

SF-Inline-Filter:
gerade, 45° und 90°



100% branchenkompatible Anschlüsse



MS Standard Bead



MS CVO und CVR



MS CH20 und High Flow



MS L20 und Multi-Line

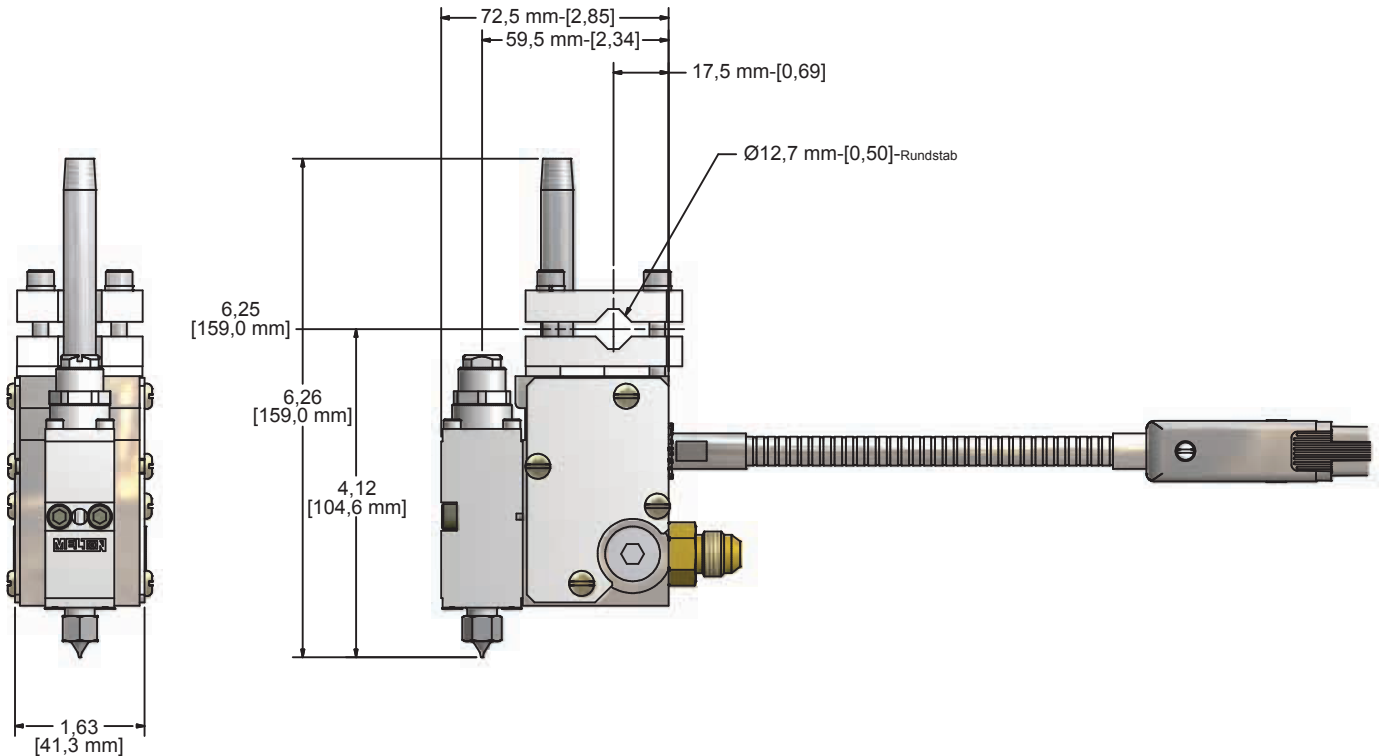

Technische Eigenschaften der Serie MS

Max. Hydraulikdruck	100 bar
Höchsttemperatur	240 °C
Temperatursensor	Ni120, PT 100, FEKO, NTC
Pneumatikdruck	4 - 6 bar
Öffnungssystem	AOSC
Max Taktrate	2400 Zyklen/min.



Weitere Informationen finden Sie unter valcomelton.com oder kontaktieren Sie Ihren Valco Melton-Vertreter vor Ort.

Hauptsitz (weltweit): USA, Cincinnati, Ohio (Hauptniederlassung) • Tel.: +1 513 874 6550 • Fax: +1 513 874 3612

Hauptniederlassung Europa: Spanien, Navarra • Tel.: +34 948 321 585 • Fax: +34 948 326 584

Hauptniederlassung Asien: China, Xiamen, Fujian • Tel.: +86 592 591 7854 • Fax: +86 592 591 7834

inquiry@valcomelton.com • Vertreten in mehr als 76 Ländern weltweit • valcomelton.com